

SZÁMVETÉS

Beszélgetés Gáldi Györggyel, a patrónusok vezetőjével

- Gyuri, te, mint a patrónusok vezetője, hogy érzed, mennyire sikerült megvalósítani elképzeléseiteket?

- Nagy lendülettel, hatalmas tervekkel vágunk bele. Visszagondolva saját első évenre, nagyon fontos, hogy törődtek velünk. A mi patrónusainkkal lehetett beszélgetni, tőlük tanácsot kérni. Programokat teremtettek nekünk, hogy ne csak tömeg legyünk, hanem egy jó kis társaság. Mi is valami hasonlóra készültünk. Arra, hogy segítsünk nekik beilleszkedni, megadjuk az első segítő lépéseket. Elhatároztuk, hogy sport és kulturális lehetőségeket biztosítunk. Feltárjuk a kari hagyományokat, és azt, hogy milyen koordináta-rendszer szerint kell itt élni, és elhárítani az eléjük tornyosuló feladatokat.

- Mindez szép és jó, de mi lett belőle?

- A helyzet tankörönként változik. Volt olyan, ahol szerintem nem sikerült kialakítani egy bizalmas kapcsolatot, ám volt olyan is, ahol ez sikerült. Ez személyeken, mégpedig mindkét félen múlt.

A hagyományörző programjaink/ csatabárdásás, csillagtúra, gólyabál/ elég jól sikerültek. Teremtettünk egy olyan programot, ami jó lenne, ha hagyománnyá fejlődne. Ez a gólyahajó. Igaz, hogy ezelőtt is volt, de nem egy ilyen önálló, kar gólyahajó, ami a sajátunk. Már visszafelé útban odajött hozzám egy elsős./- Ehelyett írj majd valami mást./ Ő ezt mondta: Pici, ez k... jó volt. Ekkor éreztem, hogy érdemes volt ezt csinálni. Megérte a sok energia és a szabadidő, amit az ember beleölt.

De nem csak szórakozásban segítettük az elsősöket. Mi például a saját patronált tankörünknek 15 db matek könyvet szereztünk, mert a jegyzetboltban nem lehetett kapni.

Voltak hibáink. Az elsőt magamra vállalom. Ezt a jegyzetet az egész évfolyam részére együtt kellett volna gyűjteni, nem pedig tankörökre bontva.

- Mi a helyzet a Münnich-beli elsősökkel?

- Csak a kettes tankörből vannak, 13-14 ember. Elég szerencsétlen dolog. Tudom, hogy

itt nem fér el minden közlekes, de jó lenne, ha felsőbb években átkerülnének.

Gondunk volt a gólyabál lebonyolításával. Nem volt kellő összhang az E rendezők és a patrónusok között. Életem legkínosabb félőráját akkor éltem át, mikor nem tudtam, milyen műsorok lesznek. Se plakátot, se E rendezőt nem találtam. Nem tudtam, hogy ilyen zűrök is lehetnek.

Furcsa, hogy nem sikerült partner iskolát találni. Szerintem a fiúk és a lányok aránya megfelelő volt, és így legalább nem kellett



más igényekhez alkalmazkodni. Miénk volt a bál. Senkinek nem volt olyan szájíze, hogy ez a mi területünk, és hozzánk kell alkalmazkodnia. Ha sikerül megszervezni a meghívók terjesztését más, nőiesebb főiskolán, egyetemen, akkor máskor is lehetne így.

- Mi az, amin még lehetne javítani? Mit csinálnál másképp?

- Az elején változtatnék. A patrónus titkár ne májusban tudja meg, hogy az lesz, mert így szeptemberben szakad egyszerre minden gond a nyakába.

Szeptemberben nagy kavarással volt, hogy be tudjon indulni. Nehezen tudtam a májusi előszervezetlenséget leküzdeni. Hivatalosan most kedden ért véget ez a patrónusi támogatás, de szeretnénk, ha nem szakadna meg ez a kap-

csolat. Nagyon szívesen segítünk továbbra is. Jó emberi kapcsolatok alakultak ki közöttünk. En a patrónusi munkánkat jónak értékelem. Azért is szerencsés volt, mert a saját évfolyamunkat is összerázta. Kialakult egy olyan kapcsolat, amely megalapozza az évfolyam további életét. Közelebb kerültek a tankörök egymáshoz. Közvetlenebb viszony alakult ki közöttünk.

Ezúton szeretnék köszönetet mondani azoknak, akik segítették a patrónusi munkát. Bízom abban, hogy a kapcsolat, ami kialakult az elsősökkel, és magunk között, továbbra is élni fog. A múlt pénteki évfolyamtestet azok szervezték, akik a patrónusi munka nagy részét vállalták. Az egy jó jel, hogy az 5. félév végére össze tudtuk hozni egy évfolyam bulit.

Toti

L É T R A V E R S E N Y

Beadási határidő: 1984. dec. 5.

Z épület 502. szoba /Rácz Gábor/

1. feladat

Írjon rövid programot az alábbi szubrutin használatának bemutatására /20 p/

```

SZET  EX  /SP/,HL
        LD  /VED/,HL
SZETI  LD  HL,/VED/
        CALL INPUTF  * egy karaktert beolvas
                        az A regiszterbe
HASSZ  CP  /HL/      * klaviatúráról
        INC HL
        JR  Z,SZETM
        INC HL
        INC HL
        LD  B,/HL/
        INC B
        DEC B
        JR  Z,SZETI
        JR  HASSZ
SZETM  LD  A,/HL/
        INC HL
        LD  H,/HL/
        LD  L,A
        EX  /SP/,HL
        RET
VED    DS  2        * munkaterület

```

Lehet-e a program végén JP /HL/ utasítást írni az EX /SP/,HL helyett?



2. feladat

Írjon programot, amely a RAM memóriában fut, s legtöbb memória helyet képes teleírni 1 karakterrel/A program természetesen önmagát is felülírhatja./ /15 pont/

3. feladat

Írjon Basic programot SZEMÉLYNEVEK sorbarendezésére ABC szerint. A program a lehető legrövidebb legyen! /Minden leírt karakter számít/ A program csak alapsic utasításokat tartalmazhat. /a legrövidebb 40 pont/

/ köv. 30 /
/ köv. 20 /

A programot MC-8/A gépen futtatjuk le.

4. feladat

Milyen logikai függvényt valósít meg az alábbi kapcsolás? Egyszerűsítse a kimeneti függvényt! / 15 pont/

Írjon BASIC programot, amely megvalósítja az adott kapcsolás egyszerűsített kimeneti függvényét. / 10 pont /

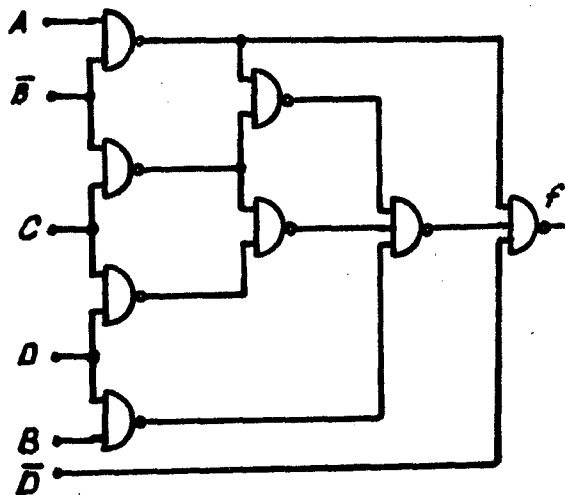

JIMMY, A GÉSA

Az előzményekről annyit, hogy első beszélgetésünket félbe kellett szakítanunk, egyszerűen akkora volt a forgalom, hogy Jimmynek /azok kedvéért, akik nem ismernék: Jóó Iminék/ nem volt percnyi megállása sem. Így azonban jutott idő alaposan szétnézni a hangulatossá varázsolt volt tanári szobában. Békés /rumos-/ teázgatók, halk zene, udvarias kiszolgálás /ezt lényeges kiemelni, mert bárkivel beszéltem idáig, az elsők közt említette azt, ahogyan! /működik a teaház, és ez kétségkívül Jimmy érdeme/. Egyszóval idilli a környezet, és ez egyre többeket vonz.

- Jimmy, milyen érzés gesának lenni?

- Tulajdonképpen az egésznek annyi köze van az igazi távolkeleti teaházakhoz, hogy itt is lehet teát kapni, de nem is az volt a cél, hogy egzotikusait hozzuk össze, hanem inkább hangulatossá.

- A célt említetted, ki látta meg ezt, egyáltalán honnan az ötlet?

- Először KB ülésen vetődött fel hivatalosan, Mészáros Laci hozta fel példaként a Schönherz kollégiumot, ahol már rég óta működik egy hasonló teázó. Innen indult az egész. Aztán, hogy valósággá vált, abban nagy szerepet kapott az az 5 millió Ft, amit váratlanul, nem kis örömeinkre megkapott a kollégium. A festés mellett maradt pénz még a régi tanári szoba átalakítására is. Sikertől olcsón hozzájutni a fotelekhez, a pult és az asztalok megrendelésre készültek, és ezzel is szerencsénk volt, hiszen /ezt azt hiszem, bárki alátámaszthatja/ minőségi munkát kaptunk. Röviden ennyi a megvalósulás története, nem szólva a rengeteg utánajárásról, ami nélkül ma még mindig csak az ötletnél tartanánk.

- Beszéljünk egy kicsit a dolog személyes oldaláról, hogyan kerültél te a pult mögé?

- Mivel a kollégiumi napokat a KB rendezte, így KB tagok vállalkoztak a lebonyolítására is. Szerencsére végsőóra kész lett a teaház, s mivel jelentkezésem alapon dönt el a munkamegosztás, Kovalcsik Laciék vállalták az e-béldőben működő büfét, nekem pedig a teázó jutott.

- Azt mondd, szerencsére kész lett. Ezek szerint csak a véletlennek köszönhető, hogy a kollégiumi napokon nyílt meg a teaház?

- Lényegében igaz, mindenképp úgy terveztük, hogy a munkák befejezése után rögtön megnyitjuk, értelmetlenség lett volna lakat alatt tartani, alkalomra várva a nyitáshoz. Amyből mindenképp kedvezett a véletlen, hogy a

kolész napok alatt sikerült bizonyítani az ötlet életképességét.

- Valami teljesen új, ami itt vár a betévedőre — mire is gondolok — nem árulsz alkoholt. Nem tartottál attól, hogy ez a forgalomban majd érezteti hatását?

- Azt hiszem, eszembe sem jutott ettől félni, valahogy a dolog jellege más, mint hogy a piakülsőkérdés legyen. Egyszerűen valami olyasmiről van itt szó, mint a klasszikus értelemben vett kávéházak vagy a nálunk elég ritka/klubok. Egy hely, ahol jól érzi magát az ember, és órák hosszat elszövegel anélkül, hogy észrevenné az idő múlását. Egyébként volt /és van/ arról szó, hogy rövid italokat fogok árulni, de fenntartom, hogy nem ez az elsődleges probléma.

- Álljunk meg egy kicsit ennél a kérdésnél, elsődleges. Mit látsz a legfontosabbnak a továbbiakban?

- Röviden azt, hogy még jobban és egyedül módon csinálni, sok apró dolgon múlik, és igyekszem odafigyelni ezekre. Itt van például a nyitvatartás. Sokan mondták már, hogy korai a 4 órai kezdés /és van is benne valami/. Ezen valószínűleg változtatni fogok.

- Maradjunk a jövőnél, elég nagy a forgalom. Fogod ezt egyedül bírni, vagy esetleg bővül a „személyzet” létszáma?

- Ez egyelőre nem jelent gondot, mivel a szamovár /amivel jelenleg fel vagyok szerelve/ elég kis kapacitású, így bőven van idő fel-szolgálni, de azt hiszem, nem is kell sokat várakozni a vendégeknek, szóval nem kellett még gondolkodnom egy esetleges kiegészítő keresésén.

- Megtagadnánk önmagunkat, ha az anyagiakról nem beszélünk. Hogyan születtek az árak /és hogyan fognak változni/ ?

- A számszerű árakat Mészáros Laci „kalkulálta ki”, olyan alapon, hogy azok éppen fedezzék a ráfordítást, és egy kis plusszal a helyiség rendbentartását, hogy a Teaház önellátó tudjon lenni. A változását sajnos nem csak mi szabályozzuk.

- Végül: mit ígér a teaház, milyen újdonságokkal fogsz szolgálni?

- Bővül a választék, lesz sütemény és gesztenyepüré, de ami a legfontosabb, megjelenik a Jimmy-specialitás, amiből napi tíz adagot készítenek, és nemcsak maga a készítmény meglepetés, hanem az is, hogy ki fogja kapni!

- fz -

A BOLDOGTALANSÁG ÁLMAI

- Szerint d, hogy lehet egy fiút felsípni? Várj! Jobb kérdésem van: hogy lehet a te kegyedbe férközni?

- Mi?

- Megfogalmazom „ifjúsági” nyelven: hogy lehet téged felszedni? Nem világos. Mit kell csinálnia, hogy kell viselkednie, vagy mit tudom én, egy fiúnak. Pl. mi fontos, hogy mit mond, vagy az, hogy mikor, hogyan, hol.

- Talán a hely nem is fontos. Bárhol oda jöhet, és mondhat valamit. Mondja azt, hogy...hogyan...

- Ez az, mit mond?

- Hogy első látásra úgy érzi, neki való vagyok. Persze mégjobban örülnék, ha ezt olyan mondaná, akivel már beszélgettem. Szóval, ha az kérne randit.

- Maradjunk annál, hogy vadidegen a srác. Ezzel az egy mondattal már fel vagy szedve?

- Nem. Szeretne velem találkozni.

- Elmennél?

- Persze, ha nekem is megfelelne, a következőre is, aztán a következőre is.

- Ott tartunk, hogy állsz a buszon, odamegy hozzád valaki, és azt mondja: - nekem való vagy, randizzunk! - ha nem éppen koros, akkor elmész vele.

- Nem ilyen egyszerű. Biztos azt hinném, hogy viccel, visszakérdeznék, és ha fenntartaná az ajánlatát elmennék. Figyelemre méltó, ha már valaki lát bennem valamit. Most min mosolyogsz?

- Mit vársz az első randitól?

- Izgalommal várom, hogy tényleg komoly az egész, hogy tényleg randira hívtak.

- Hová vigyen először?

- Abból már sokat meg lehet tudni róla, hogy hová visz.

- Nem válaszoltál.

- Mit akarok?

- Mit szeretnél.

- Azt szeretném, ha valami olyan helyre, ami számára kedves. Egy filmre, ami tetszett neki. Moziba, sétálni... Úgy zavar. Most mért írod?

- Arról beszélj, hogy az a srác, aki fel akar szedni, vagy akivel fel akarod szedetni magad, miről beszéljen, míg sétáltak.

- Először is magyarázza meg, mért kért randit.

- Mit vársz, hogy magyarázza?

-Áh! Úgy érzem, egyre inkább behúzol a csőbe.

-Válaszolj!

- Mire?

- Amit kérdeztem.

- Arra, hogy...

- Arra.

- Erre nem olyan könnyű választ adni, egyébként úgy érzem, ha sikerülne választ adnom, akkor nagyon kitárulkoznék, és így is elég meztelenül ülök itt.

-Most már teljesen mindegy.

- Ahogy elképzelem, lehet, hogy a valóságban hamisnak tűnne minden szó, ami most képzeletben igaznak tűnik.

- Mi az a szó? Mi az, amit szívesen hallanál?

- Ezt komolyan meg akarod írni, vagy csak ijesztgetsz? Mindenesetre nagyon aggasztó, hogy így írod a sorokat egymás után.

- Mi az, amit szívesen hallanál?

- Nem menekülhetsz? Tudatában vagyok, hogy nem vagyok szép, igaz, csúnya sem. Minos a külsőmben semmi olyan, ami különösebb fel-tűnést keltene. Abszolút dolog lenne, hogy valaki leszólítson első látásra. Ezért kell elképzelnem valami képtelen dolgot. Valami elképzelhetetlent. Sugárzik valami a tekintetemből, ami megfogta, vagy valami ilyesmi.

- Mit gondolsz, minden "nem csúnya-nem szép" lány így gondolkodik?

- Nem. Szeretném azt hinni, hogy én nem gondolkodom úgy, mint a többi. Nem minden lány tudja kategorizálni magát. Lehet, hogy én is rosszul ítélem meg magamat.

A szépség szubjektív. Nem tetszhet mindenki-

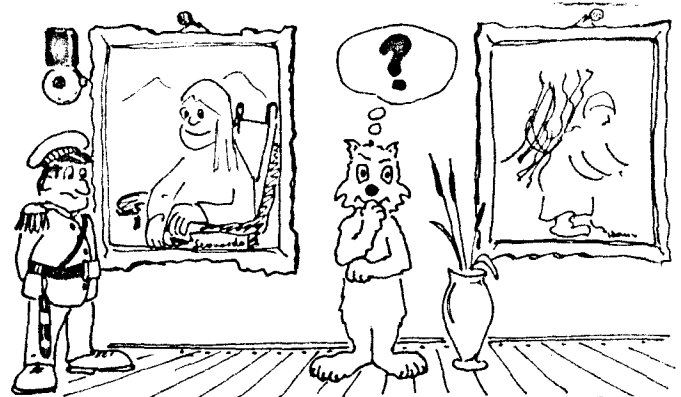

nek ugyanaz. A szép iránti elvárások koronként is változnak. Minden korban van valami ideál, felállított eszme. Magam megítélése? Kapok visszajelzéseket mindenfelől. Otthonról is kapom: Az átlagot minden téren megütöd. És ez az, ami legjobban fáj. Azonkívül a szépséget nem tartom nagyon fontosnak. Egy

bizonyos fokig kell... á, hülyeség. Én hiába mondom, hogy nem számít, most elsősorban azt nézik az emberek. Saint-Exupery árult el egy titkot: "Jól csak a szívével lát az ember. Ami igazán lényeges, az a szemnek láthatatlan." Ezt a titkot kevesen ismerik. Nem is tudnék szeretni olyan embert, aki azért szeret, mert szép vagyok.

Ellentétes érzelmek játszódnak bennem. Szeretném nagyon jól érezni magam ebben a bőrben, és szeretnék nagyon szép lenni, egyvalamiért: hogy ezeknek az embereknek visszavágjak, hogy egy kicsit megleckéztessen őket.

- Ez a bosszúvágy.
- Ez tökéletesen megegyezik azzal, hogy nem szeretem az embereket. Így védekezek ellenük, hogy nem szeretem őket.
- A saját szerencsétlenségedet az emberek hibájául rovod fel.
- Igen, mert erről a szerencsétlenségről az ember tehet.
- Ezt nem tudod bizonyítani.
- Egy ember, és...és mit akarsz hallani?
- Te nem egy embert nem szeretsz, te az embereket nem szereted.
- Lényegében védekezem. Ezt hajtogatom magamban, és ha tényleg nem szeretném, akkor nem érintene, hogy ilyenek, leperegne rólam.
- Milyenek?
- Apróságok. Bocs, lehet, hogy túl érzékeny vagyok. A legszörnyűbb az egészben, hogy tudom, nem vagyok jobb, mint a többi ember, akiket azért nem szeretek, mert olyanok, és ez kettősség, én is olyan vagyok, mint a többiek, és elviselni ezt nagyon nehéz. Szeretnék jobb, különb lenni náluk, de nem tudok. Hobo mondta: „Embernek lenni nagyon nehéz, nekem nem sikerül, olyan nehéz.”

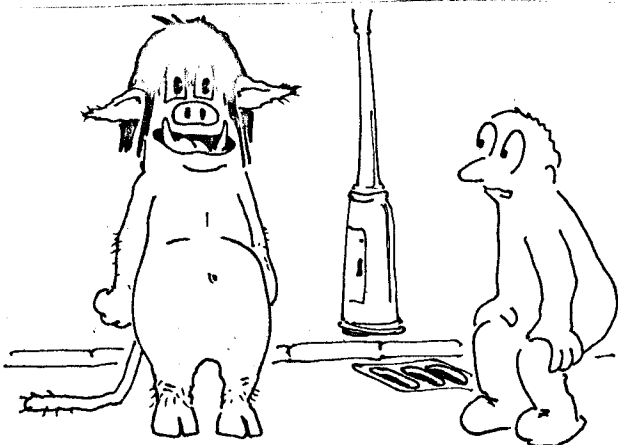

micsoda buli!

Tényleg: micsoda buli? Évfolyam-buli?

- Hogy jutott ez eszedbe? - kérdezem Tóth Jánost, e mai péntek este eszmsi szülőatyját.
- Egyik építész kari barátomnál volt ilyen évfolyam buli. Az szerintem nagyon jól sikerült, és akkor jött, hogy nálunk is kellene valami hasonlót csinálni. Még szeptemberben felvettem az évfolyam vezetőségnek, és nekik is tetszett a dolog. Pénz is volt rá, hát miért ne. Hogy miért rendeztük mégis ilyen későn? Úgy gondoltuk, mostanára már elül a nagy "golyabál-láz", talán erre a programra is odafigyelnek majd néhányan.

- Mikor kezdted neki a szervezésnek?
- Úgy két hete. Az ötletek már megvoltak- az említett buliból vettem át néhányat-, ismerősök lévén néhány program összehozása is könnyűnek tűnt. Ismerek egy hajós srácot, aki szívesen elhozta video filmjeit, és azt mondta, akár hajnalig is vetít. Néhány ismerősöm és tankörtársam is szívesen segítettek a szervezésben- még a büfé vezetésében is. Ez... nyolc-kilenc ember, rajtuk múltott az egész, csak meg kellett találni őket. Azért persze nem volt ilyen egyszerű a dolog. Annyit kellett rohanganom ezen a héten /s mellette rajzolnom/, hogy esténként a fáradtságtól már elaludni sem tudtam. Két fél vodka segített valahogy.

/Közben bemosolygott egy srác: "Gyerekek, kezd nagyon jó lenni a hangulat! Valami ilyesminek képzelnek el egy KÖZLEK-LIK-et is."/

- Valóban, nem ijedtél meg az elején? 8-kor még szinte kongott a terem.

- De igen, pláne, hogy ennyi energiát beleöltünk. Még az előbb akartam mondani: néhány embernek szabályosan a nyakára kellett járni, míg végre megcsinált valamit. Vannak, akik úgy érzik, két-három órai munkával nekem tesznek szivességet, pedig szerintem magukért is teszik. Örültem viszont, hogy néhány elsős és másodikos is lelkesen segített nekünk.

- Mondd, megcsinálnád - mondjuk - egy fél év múlva megint?

- Talán, ha egy hét alatt sikerülne kipihennem ezt a mostanit. Tréfa nélkül: most nagyon boldog vagyok, hogy végül is úgy tűnik, sikerült. És, ha ezt nézem, biztos, hogy belevágok máskor is.

Köszi.

Kelemen László

ILLEM-SAROK



Elnöként magát a köszönést kell megtanulni, vagyis azt, hogy találkozáskor, búcsúzáskor köszönünk, hogy ismerőseinket, rokonainkat, sőt ismeretleneket is köszöntünk, ha személyes kapcsolatba kerülünk velük. Másodsorú meg kell tanulni a különböző alkalmakhoz és személyekhez illő köszönési módokat.

A megszólításról majd a későbbiekben lesz szó, és akkor a tegezőségről is, de azt már most előre becsáthatjuk, hogy a tegeződve köszönés bizalmasabb viszonyt fejez ki, mint a megszólító. Magyar nyelvű magyar köszöntések a különböző napszakokra vonatkozó jókívánások. Jó reggelt, jó napot, jó estét, jó éjszakát kívánva köszöntjük leggyakrabban egymást. Illeendő ez a köszönés így is: jó reggelt, de más hangulatú, ha hozzátesszük azt is: Jó reggelt kívánok! A köszönés hangmánya igen sokat kifejezhet a köszöntötték egymáshoz való viszonyából. Helyes lenne talán mindenütt szorgalmazni, hogy a napszakokra vonatkozó jókívánás legyen a legelterjedtebb köszönés már az iskoláskortól, gyermek és felnőtt számára egyaránt.

Nem illik általában a köszönéssel társadalmi rangot úgy elismerni, hogy az valami megalázkodást fejezzen ki. Még inkább illetlennek érezzük az ilyen elismerést elvárni.

Hível a köszönés tiszteteletadás, a köszönés viszonszáma pedig a tisztetelet viszonzása, ez ne a foglalkozásnak, hanem az embernek szóljon. Az köszönjön előbb, aki előbb látja meg az ismerősét, hozzátartozóját, az, aki belép egy helyiségbe, fiatalabb az öregebbnek, férfi a nőnek.

Ezek azonban nem olyan szabályok, hogy vétene az illem ellen, ha történetesen mi üdvözljük előbb a belépőt, mint az megszólalni tudna. Illetlen viszont, ha várjuk, hogy a másik köszönjön, mert a "szabály" szerint neki "illene" előbb köszönni. Éppen a merev szabályok tették bonyolulttá, hogy meg lehessen állapítani, ha különböző nemű, korú és foglalkozású emberek voltak együtt, kinek, kit illik előbb köszönteni?

Általában ne várjunk a másiktól, hanem azonnal köszönjünk, ha megítélésünk szerint a köszöntött észre is veheti ezt. Nem kell azonban kínosan éreznünk magunkat, ha helyzetünket

rosszul ítéltük meg, és kezdeményezésünket a köszöntött mégsem vette észre. Nem illetlen tehát a köszöntést többször is megkísérelni, és nem illik megsértődni azért, ha ezt ismételtelen nem veszik észre. Tegyük hozzá, hogy a köszönés nem fogadása lehet kifejezője annak, hogy valamiért neheztelünk a köszöntőre, de úgy érezzük, hogy ez illetlen dolog. A köszönést illik fogadni!

Itt kell megjegyeznünk, hogy véleményünk szerint a köszöntés honi formáit alkalmazzuk itthon, és ne kíséreljük meg külföldi szokásokkal köszönteni vendégeinket, még akkor sem, ha előzékenységet akarunk kifejezni ezzel.

Nálunk az egyik legáltalánosabb üdvözlési forma a kézfogás. Ennek éppen úgy lehetséges a sokféle változata, mint a napszakokra vonatkozó jókívánásnak. Itt is megállapíthatunk szabályokat, tehát a vendéglátó nyújtja a kezét a vendégnek, idős a fiatalnak, nő a férfinak - a férfi sohasem a nőnek - vagyis éppen fordítva, mint ahogy a szóbeli köszöntésnél ajánlottuk - de úgy érezzük, nem sértjük meg a másik embert, ha megelőzzük e gesztusunkkal.

Levelek R.G.-nek

A rajzteremből hazajövet találtam meg a leveled, még vissza akartam menni, de miután „elolvastam”, nem volt hozzá erőm. Csehov Mánójának is az a legfontosabb tanulsága számomra, hogy vannak olyan emberek, akiket a világon semmi sem változtat meg. A másnapok attól olyan nehezek, hogy olyankor nem tudom elhitegni magammal, hogy én nem tartozom közéjük. Nem az a döntő, hogy kit szerettünk életünk során, hanem hogy meg volt-e bennünk a szeretés képessége. Tán' emlékszel rá, azt írtam a múltkor, hogy még Neked sem tudtam igazán jó barátod lenni. Azért mégis bízom benne, hogy legalább amolyan barátocskád voltam. Bár néha még ebben is kételkedem. Ne haragudj, tudom, hogy nem akartál vádolni, szokatlan „leveled” mégis sok olyan hangulatot kihozott belőlem megint, amikről már azt hittem, túl vagyok rajtuk.

P.S.: Több levelet nem tudok.

VERSENYFELADATOK

/1984-85-ös tanév III.forduló/

1. Keressünk olyan tízjegyű számot, amelynek első jegye megmutatja, hogy a számban hány-szor szerepel a 0 számjegy, a második jegy azt mutatja, hány-szor szerepel az 1 számjegy, és így tovább, a tizedik számjegy azt mutatja, hány-szor szerepel a számban a 9 számjegy.

Általánosítsuk a feladatot n -alapú szám-rendszerre!

/6 pont/

2. Az $[a_n]$ sorozatban

$$a_1 = 1, a_2 = -1, a_3 = 1, a_4 = -1 \text{ és}$$

$$a_n = a_{n-1} a_{n-2} a_{n-4}, \text{ ha } n \geq 5.$$

Számítsuk ki a sorozat 1984. elemét!

/4 pont/

3. Bizonyítsuk be, hogy bármely háromszögben

$$a \cdot \cos \alpha + b \cdot \cos \beta + c \cdot \cos \gamma > 0.$$

/a, b, c a háromszög oldalainak mérőszámai; α, β, γ az "a"-val, "b"-vel, illetve "c"-vel szemben fekvő szög mérőszáma/

/4 pont/

4. Vékony, homogén, 2-a hosszúságú egyenes A B rúd A végével tökéletesen sima, vízszintes talajra támaszkodik. A $t = 0$ időpontban a rúd nem mozog, és a talajjal adott α ($< \frac{\pi}{2}$) szöget zár be,

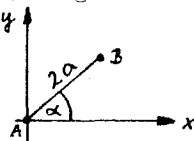

azután a nehézségi erő hatására esni kezd. Határozzuk meg a B pont pályájának egyenletét az ábra szerinti xy derékszögű koordinátarendszerben! /A nehézségi erő iránya párhuzamos az y tengellyel. Mivel a talaj, feltevésünk szerint, tökéletesen sima, ezért esés közben az A pont is elmozdul!/

/6 pont/

5. Legyen M tetszőleges metrikus tér, d távolságfüggvénnyel. Tegyük fel, hogy f az M -nek olyan önmagába való egyértelmű leképezése, amelyhez van egy α valós szám úgy, hogy $0 < \alpha < 1$ és $d(f(x), f(y)) \leq \alpha d(x, y)$ minden $x, y \in M$ -re. Mutassuk meg, hogy tetszőleges $x_0 \in M$ pontból kiinduló M -beli

$$x_0, x_1 = f(x_0), x_2 = f(x_1), \dots$$

$$x_n = f(x_{n-1}), \dots$$

pontsorozatra teljesül a

$$d(x_n, x_{n+1}) \leq \alpha^n A, \quad n = 1, 2, \dots$$

egyenlőtlenség, ahol $A = d(x_0, f(x_0))$.

Mutassuk meg a fenti egyenlőtlenség segítségével, hogy minden rögzített p természetes szám esetén

$$\lim_{n \rightarrow \infty} d(x_n, x_{n+p}) = 0 \quad /n \text{ természetes szám}/$$

/7 pont/

Beadási határidő: 1984. december 20.

matematika 132.

ALAPÍTVÁNY ÉS PÁLYÁZATOK

A magyar tudományos és kulturális élet segítésére és serkentésére szerződést írt alá a Magyar Tudományos Akadémia, valamint a New York-i Soros alapítvány tulajdonosa Soros György, magyar származású üzletember.

Egyetemünk két pályázatot nyújtott be az MTA-nak. Egyik technikai berendezések— főként video stúdió kialakításához, valamint a személyi számítógép bővítéséhez pályáz meg 20000 \$ összeget. A másik pályázat az IAESTE-Hungary számára kér támogatást, amely a magyar hallgatók szakmai tapasztalatszerzését, nyelvtudásuk

bővülését szolgálja.

Az IAESTE-HUNGARY pályázatát az MTA-SOROS FOUNDATION eljuttatta New-Yorkba. A további fejleményekről a későbbiekben számolunk be.

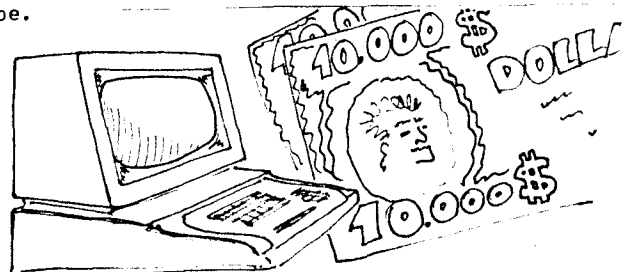

LASSALVY CSINTALAN GYERMEKEI

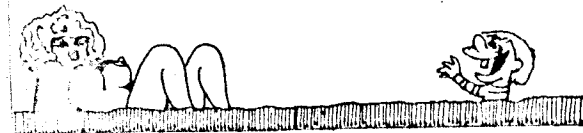
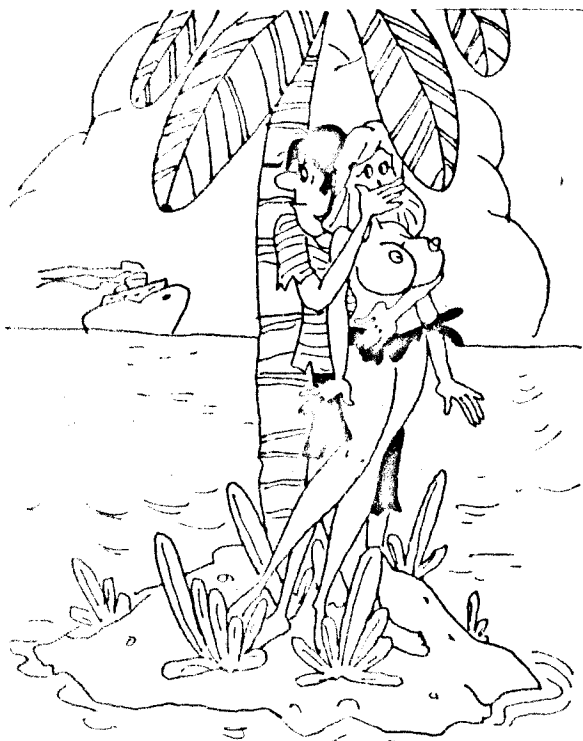

NEM ISMÉTELNEK MEG MÉGEBYJZER!
A BARÁTOM CSAK MOST ÉRKEZETT.

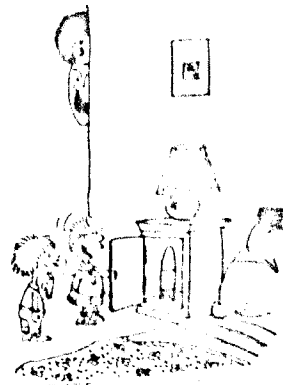

LÁTOD? - EG. AZ ÉN APUKÁM!

Izeltőt adtunk a híres francia karikatúrista Jugoszláv vicclapokban megjelent rajzaiból.



KIADJA: A BME ÉS A KÖZLEKEDÉSI KAR KISZ BIZOTTSÁGA

Felelős kiadó: Kiss Péter

Felelős szerkesztő: Zelena Ferenc

Főszerkesztő: Kelemen László

Készítették: Pásztor Csilla, Komcsák Miklós,
Szemi, Bagi Gyula, Szűcs Sándor, Petykó Csilla,
Tóth János, Fábian Zoltán, Gábor, Török István
Gencsler Judit, Éva, Süle Gabi; Erdei Robi
Jelölt: Selt, és
horla, és ragam-
tot: pefferon debütáltak