



SZINÉSZNŐ

Kékkel-sárgával burkolja magát,  
félarca maszk, a másik meztelen,  
valamitől állandóan részeg  
s kancsít.

A könnye glicerin,  
fiatal mellén hét tördöfés,  
méreg az ajkán.  
Minden este meghal,  
aztán vacsorázik.

Miért sikoltoz?  
Miért rántja le a csillagokat?  
Miért gyújtja föl a szobát?  
Miért hazudja azt, ami nincsen?

Lángot evett  
s ábrándokkal vajúdik.  
Tombolva, kacagva  
vérben szüli meg a sorsod, a sorsom.  
Szent kettőség titkos csodája,  
Szeretők, anyánk.

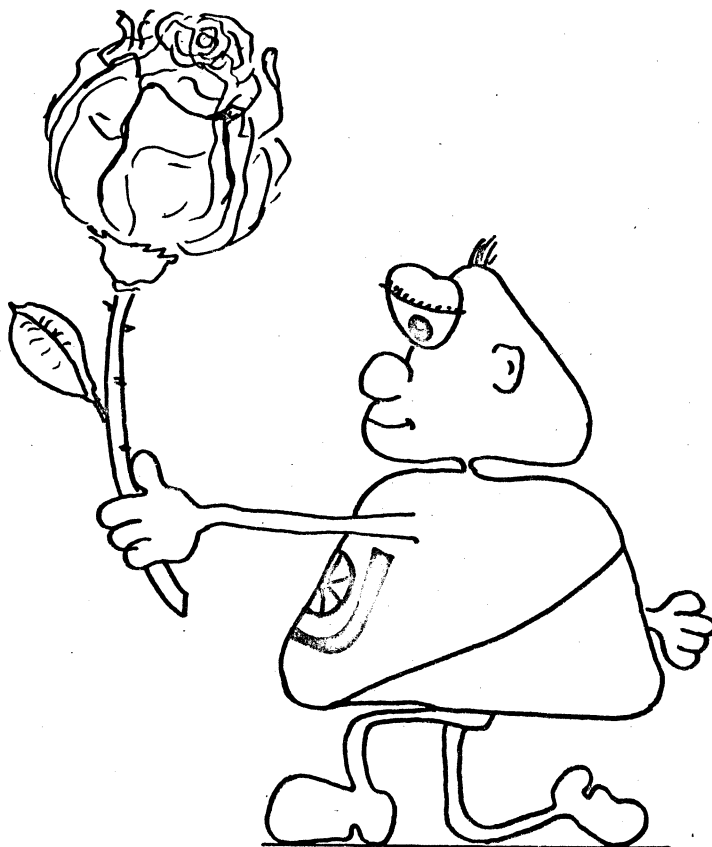

Köszöntjük karunk  
dolgozó-és hallgatóinait!

# Miért nyelünk port Csepelen?

Csillaghegyen jártunk azoknál a gyermekeknél, akiknek komoly segítséget jelent a Csepelről befolyt pénz és az almaszedés után felajánlott segítség. Itt beszélgettünk dr. Csávás Dezsőné igazgatóval és az intézet KISZ szervezetének két tagjával. Ebből a beszélgetésből szeretnék közreadni néhány gondolatot.

- A „halmozottan fogyatékos” olyan megjelölés amellyel csak körülírni próbáljuk ezeknek a gyerekeknek az állapotát. Általában koraszülött, agyi károsodott gyerekekről van szó, akik kis súlyúak voltak, betegen, oxigénhiánnyal születtek. Életben maradtak, de nem tudnak járni, talán fogni sem a kezükkel, legtöbbszörnek beszéde is sérült, hiszen a beszéd is mozgás. Nagyon sokan értelmileg is elmaradtak, mert szülés közben az agyuk károsodott, vagy a születés óta béna állapotban eltöltött évek alatt sokkal kevesebb tudást, tapasztalatot gyűjthettek a világról. Van olyan gyerek, aki úgy kerül hozzánk, hogy a fejével bólintani sem tud, esetleg csak a földön csúszva tud közlekedni. Egyszerre próbáljuk őket mozgásra és beszédre tanítani. Így érthető, hogy 6 gyerekre két nevelőnek kell felügyelni.

A támogatás, amit az egyetem Közlekedésmérnöki és Vegyészmérnöki kara által végzett társadalmi munkából kapunk egyáltalán nem csekély. Egy ilyen kis intézmény fenntartása hatalmas összegekbe kerül. A társadalmi segítség az a plusz, amit nem kérhetünk folyton a hivatalos szervektől. Az elmúlt években átutalt összegből például elkészítettünk egy olyan speciális go-kartot, amely felnőtt méretű, lábbal hajtható, stabil, nagy ülőkével rendelkezik. Az ára 8000 Ft fölött volt. Nagy öröm és jutalom a gyermekek számára, ha kimehetnek vele az utcára. Sok lemezt, könyvet vettünk, elvittük a gyerekeket a Fáklya klubba, hangversenyre, kirándulni, s karácsonyi ünnepélyre is jutott a segítségből. Sok apróságra, pillanatnyi kiadásra futja ebből a pénzből, így nagyon örülünk neki. A most kapott pénzből a zongorát is meg lehet csináltatni és házi koncertre is lesz lehetőség.

- Ha mód lenne rá és több kar összefogásával tudnánk segíteni, akkor egy faház kellene, mert a rokkant gyerekeknek még nincs tornaterem!

- Azt hiszem ezt két kezünk munkájával mindannyian szívesen támogatnánk! Ha az anyag megvan miért ne segíthetnénk? Építők, építésszek ez nektek még szakmátokba is vág!

A Közlekedésmérnöki Kar KISZ szervezete vállalja ennek a munkának a megszervezését!

A beszélgetés után papucsot húztunk - mert a padló itt sokaknak egyetlen mozgási lehetőség - és bekukkantottunk az egyik csoporthoz. Az a vers amit magától szavalta el egy fiú /meghajolt, bár alig tudott járni/; azok a házikók, melyeket hurkapálcából ragasztgattak és nekünk adtak emlékébe; az a lány, aki lábát nyújtotta kézfogásra; vagy az aki két kezünkbe kapaszkodva megdicsérte ruhánkat és kérte, hogy hozzunk neki még lemezt, és a többiek mind sokáig eszembe fognak még jutni, s ha Csepelen a lapátot emelgetem tudom, hogy nekik segíték.

Csapó György

kari szervező titkár

Műszaki Egyetem  
Közlekedésmérnöki és Vegyészmérnöki Kar  
K I S Z - szervezete

A III. kerületi Kisegítő Iskola Halmozottan fogyatékos, béna gyermekeket gyógyítva nevelő tagozata nevében hálás köszönetünket fejezzük ki KISZ-szervezetük támogatásáért. Külön köszönjük, hogy évek óta folyamatosan gondolnak ránk, nem felejtették el tanulóinkat, akik e támogatásuk révén sok értékes és hasznos ajándékhoz, felszerelési tárgyhoz jutottak.

Köszönjük a hozzánk eljuttatott

12.076,-Ft-ot.

Segítségüket semmivel nem tudjuk viszonzni, csak jó egészséget, jó tanulmányi eredményeket és munkasikereket kívánunk!

Budapest, 1979. február 28.

Elvtársi üdvözléssel:

Csávás Dezsőné  
Csávás Dezsőné  
igazgatóhelyettes

L-né Simor Ágnes  
Simor Ágnes  
agit-prop. titkár

Szilágyi Zsuzsa  
Szilágyi Zsuzsa  
csoportvezető

# TNY 79

Ismét téngyéztem, azaz téli népművelési gyakorlaton vettem részt. Tavaly az Alföldön, idén a Bakonyban töltöttem 10 napot, Városlődön. Csoportom hattagú volt és négy egyetem hallgatóiból állt: SOTE, MKKE, NME, BME. Feladatunk az volt, hogy a rendelkezésünkre álló idő alatt megismerkedjünk a falu lakóival, életével, problémáival. Talán az egész ujság kevés lenne arra, hogy leírjam élményeimet, amelyeket Városlődön, ebben az 1600 lakosú Veszprém megyei községben tapasztaltam. Így hát két kérdés köré csoportosítom gondolataimat: a fiatalok helyzete, mozgalmi élete és a művelődési ház munkája köré.

Előbb néhány szót a helyi KISZ-alapszervezetről. Létszáma 32 fő, zömében 16-17 évesek, akiket a jelenlegi titkár két éve az általános iskolából szervezett be. Sok fiatal tanul a környékbeli városokban /Veszprém, Ajka/ és inkább a szakiskolákban KISZ-tagok, mint helyben. Természetesen mozgalmi munkájukat is ott végzik?/. A falubeli KISZ-ek tehát kevesen vannak, de a lelkes, dolgozó KISZ-tagok - mégha kevesen vannak is - sokkal többet érnek, mint egy nagylétszámú, de csak névlegesen létező csoport, mely alig tesz valamit a közért. Tehát a jelenlegi tagságot meg kell tartani és aktivizálni kell. Természetesen nem egy elszigetelt mikroközösségként fogom fel a helyzetet. A lehetőségnek mindig adottnak kell lenni: a rátermett, politikánkat megértő és támogató fiataloknak ott a helye a KISZ szervezetben. De ezt nem úgy gondolom, mint például egy helyi fiatal tanító. Ő ugyanis szívesen lenne KISZ-tag, de megvárja míg hívják, ő nem tesz egyelőre semmit. Véleményem szerint ilyen mentalitással inkább ne jelentkezzen egy kommunista szervezetbe. De ez csak egy példa volt, szélsőséges és remélem nem általánosítható. Nézzük egy kicsit a másik oldalt. Egy kis létszámú lelkes alapszervezet honnan kaphat támogatást? Elsősorban járási KISZ-től, helyi tanácstól, pártszervezet-től, iskolától, művelődési ház-

tól. Igen ám, de ezzel itt egy kis baj van. A felsőbb KISZ szervek irányító munkája mellett, mégis a legfontosabb a helyi vezetés részéről jövő segítség. A helyi pártalapszervezet sincs a helyzet magaslatán. Kevesen vannak, többségükben idős emberek, akiket nem érint olyan mélyen a fiatalok problémája. Az iskolában állítólag jópár túrasátor áll a fiatalok rendelkezésére, csak ők furcsamód nem tudnak róla. A KISZ-esek tetemes társadalmi munkát vállaltak, de nincs hol elvégezni, hiába kapoltak a faluban. Ugyanakkor a falu egyik vezetője azt bizonygatta nekem, hogy a helyi állami gazdaság révén keresték a fiatalokat munkára. Hogyan lehet, hogy erről mégsem tudott a másik fél? A művelődési házban sincs állandó helye a KISZ-tagságnak. A műv. ház fedett teraszán /mely télen nem fűthető! / tarthatják gyűléseiket. Ott ahol az általános iskolások öltöznek tornaórára, ahol az Ifjúsági klub üzemel, s amely alkalmi játéktér /Igaz, remény van arra, hogy a falu másik végén, a könyvtár épületében kapnak egy helyiséget a KISZ-esek, de ez még nem végleges/. A művelődési ház igazgatója nem érzi a KISZ-t a házban, pontosabban saját szavaival: "csak KISZ szemléletű nem lehetek".

A falubeli fiatalok nagy többsége nem helyben tanul és dolgozik, de művelődésre szórakozásra mégis otthon van a legjobb lehetőség. Ha ezt a lehetőséget objektíve meg is teremtik. De sajnos a művelődési ház néhány köre, ifjúsági klubja nem tudja ezt megtenni. Az Ifjúsági klubnak nincs nívós programja /csak asztali focizni és 120 decibeles zajszinten kemény beatet hallgatni nem klubprogram/. Igényesebb zene, jazz vagy netán komolyzene nem jön szóba. A klubvezetésen tehát módszertanilag kell változtatni. Aztán meg huszoneveseket nemigen láttam, őket nem tudja magához venni a műv.ház. Pedig ők is fiatalok, nekik is van igényük kulturált szórakozásra. Sajnos ottlétem alatt nem volt nagyobb rendezvény, bál, s így nem tudtam megállapítani a látogatottságot. Azt azonban megfigyeltem és beszélgetéseimből is kiderült, hogy inkább klikkek, kisebb csoportok léteznek. S azt is megtudtam, hogy

## szkéné

A nyomozót gyilkossági ügyben vidékre küldik. De mert igen gyengéd lelkületű ember, a nyomozás mellett egy szerelmi ügybe bonyolódik. A bűnügy megoldását nem találja, ehelyett az ifju pár utját igyekszik egyengetni. Időközben a gyilkosság rejtélyét megfejtik, de a szerelmesek már sohasem lehetnek egymáséi: a lány meghal. Ennyit röviden a szindarabról, Lázár Ervin: Krimi című művéről. Mivel krimiről van szó, igazán illetlenség volna többet elárulni.

A néző, aki a cím alapján és a szerző néhány művének ismeretében vidámabb darabot várt, joggal lehetne elégedetlen a szomorú, mondhatni tragikus történet miatt, ám mégsem az.

Vajon miért? Előljáróban csak annyit, hogy ez volt az első találkozásom a SZKÉNÉVEL. És csupa kellemes csalódás ért! A parányi nézőtérre lépve félhomály fogadott. Miután elhelyezkedtünk, kigyultak a fények, kezdetét vette a darab. Az egyszerű, szinte jelzésszerű diszletek, a már-már profi-szintű színészteljesítmények, a jól megválasztott zene az egyetemi színjátszás magas színvonalának fényes bizonyítékai. A színészek jól hasznosították a szűk tér nyújtotta előnyöket, a nézők is a játék részeseivé válhattak.

Az előadás után várt még néhány kellemes meglepetés. Csinos, kedvesen mosolygó hölgyek teát kínáltak, az ajtó mellett tálcára készítve többféle cigaretta várt. Szokatlan, de mindenképpen dicséretreméltó kezdeményezés a nézőről való ilyen figyelmes gondoskodás.

Már nem érhet több meglepetés-gondolat. De mégis! A ruhatárnál igen fegyelmeztetett! / viselkedő nézők az előadás után nem igyekeztek haza, nem siettek taxit fogni, hanem kisebb-nagyobb csoportokba gyűlve megbeszéltek a frissen szerzett élményeket. Valóban, ezzel a néhány perces beszélgetéssel vált igazán teljessé az este, melyért köszönet a SZKÉNÉ valamennyi munkatársának!

Lencsés Károly  
361. tk.

→ folytatása a 4. oldalon!



Dr. Orosz József elvtárs  
egy. tanár, dékán

Helyben

Tisztelt Dékán Elvtárs !

A kari tanszéki képviseleti rendszer erősítése érdekében a kari KISZ Vezetőség a következő kérésekkel fordul Önhöz.

1. Kérje fel a Tanszékvezető Elvtársakat arra, hogy a tanszéki képviselőkkel az értekezlet előtt két héttel közöljék annak időpontját és témáját.  
Kérjük, hogy Dékán Elvtárs ellenőrizze is ezt.

Kérésünket az tette szükségessé, hogy a tanszéki képviselők egységes álláspontot akarnak képviselni, még akarják vitatni a témához kapcsolódó kérdéseket, és felkészülten a tankör véleményét tolmácsolva, aktívan részt venni az üléseken. Ehhez elengedhetetlenül szükséges, hogy kérésünk megvalósuljon.

2. Szeretnénk, ha a tanszéki ülések száma eggyel növekednék. Eddig a hallgatók bevonásával két ülés volt. Egy az év elején és egy az év végén.

Amikor a tanszék a követelményrendszert a Dékáni Hivatalba jóváhagyására felküldte, a tanszékhez kötődő hallgatók azt nem látták. Később értesültek róla, hogy a jóváhagyás megtörtént. Akiiket tehát legjobban érintett ez a kérdés, nem tudták megtenni javaslatukat. Mivel a kari KISZ titkár minden tanszékre és ágazatra kiterjedően nem tudta megfelelő mélységig átlátni a problémákat, előfordult, hogy a hallgatók véleményével ütközött a követelményrendszer elfogadása.

Ezt elkerülendő kérésünk, hogy tartsanak a Tanszékek képviseleti ülést a követelményrendszer felküldése előtt egy héttel, így a legérdekeltebb hallgatók maguk láthatják, megbeszélhetik a Tanszékkel az esetleges felmerülő problémákat.

3. Kéri továbbá a kari Vezetőség, hogy az órarend készítéséhez szükséges minden információt bocsássák rendelkezésünkre, hogy hathatósan az információk figyelembevételével tudjuk megtenni észrevételeinket, még a készítés folyamán. Így nem a már kész órarendet kellene véleményeznünk, amelyben a módosítások már nehezebben megvalósíthatók, hanem a tőlünk telhető segítséget is meg tudnánk adni az órarendet készítőknél.

Szeretnénk, ha ez már a most készülő 1979. őszi félévi órarend készítése során megvalósulna.

Budapest, 1979. febr. 26.

Az intézkedését és válaszát előre is köszönjük!

Kari KISZ Vezetőség

Olt Károly mb. titkár



⇒ folytatás a 3. oldalról.

a fiatalok figyelemmel kísérik a falu ügyeit, de aktívabb részvételük jelenleg kevésbé tapasztalható. Néhány véleményt hallottam falugyűlésről, munkalehetőségekről, falu vezetőiről. Ezt nem taglalom részletesen, mert úgy érzem kevés lenne egy realis képhez de egy véleményt megemlítek. Az egyik srác a falugyűlésről annyit mondott, hogy ott évről-évre ugyanaz a megy. Problémafelvetés, ígérlet, beszámoló és néhány hozzászólás. Szerinte inkább olyanok szólalnak fel, akik szeretnek beszélni. Nem érdemes ott beszélni, ha rákövetkező évben elsikkadnak a problémák. Ehhez csak annyit fűznék hozzá, hogy tavaly '82-en voltak falugyűlésen az 1578 lakosból. S korábbi években a létszám magasabb volt, tehát lanyhult az érdeklődés. Vagy nincs annyi probléma - s ez dicséretes -, vagy olyan okok is közrejátszottak, mint ami a fenti véleményből kiderült.

A falu sportéletéről csak annyit, hogy van két focicsapata és az általános iskolának egy sportköre. Ezzel aztán kifujt az egész.

Még néhány szót a műv. házról. Ahhoz, hogy valóban a közösség háza legyen és a falu lakosainak közösségi művelődésére szolgáljon sok mindent kell tenni. Ezt a véleményt azért mondhatom, mert eddig csak

jobban működő műv. házakban jártam. Alapvető hiányosságot a vezetésben érzek. Az igazgató egy 22 éves fiatal srác, akinek már három éves tapasztalata van ebben a munkában. Saját bevallása szerint klubcentrikus. Akkor miért nincsenek klubok? Elismerem egy fecske nem csinál nyarat, egy lelkes igazgató is tehetetlen magában. Ki segíthet neki? A tanács, amely fenntartja a műv. házat, a megyei ÁFÉSZ, mely fenntartja a táncsoportot. De most nemcsak anyagi támogatásra gondolok. Hanem emberi segítségre. A helyi közéleti személyiségek, politikai vezetés közbenjárására. Aki vezető, s közügyekkel foglalkozik, annak tudnia kell a művelődés a munka kiegészítője,

nem csak reszortfeladat. A művelődési házban akkor valósulhat meg rendszeres műhelymunka s igénykielégítés, ha az igényt felkeltik; okos szervező és propaganda munkával. Ez egyaránt feladata a műv. háznak, faluvezetésnek, KISZ-alapszervezetnek.

Végül azt írhatom, hogy kívülállóként tapasztaltam mindezt. 10 nap alatt próbáltam beleélni magam egy folyamatba. Elismerem ez rövid idő egy teljesen tiszta, átfogó kép megalkotásához. Az itt leírtakat hosszú beszélgetések, viták, véleménycserék alapján, s nem hallgatag szemlélődőként állapíthattam meg. En így láttam.

Németh György